

1 Kanal-Funkdimmer (LFDQ) mit Quickprogrammierungsfunktion

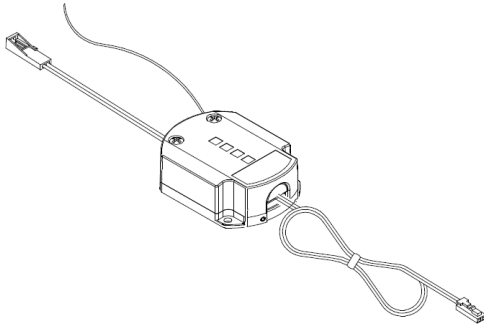

Deutsch

Seite 2

English

Page 8

Français

Page 14

Nederlands

Page 20

1 Kanal-Funkdimmer (LFDQ) mit Quickprogrammierungsfunktion

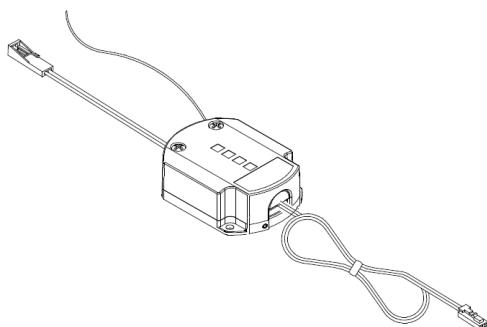

Weitere Informationen zu dem Produkt finden Sie unter folgendem Link oder scannen Sie einfach den abgebildeten Barcode ein:

www.nolte-moebel.de/bedienungsanleitung-4-kanal-lichttechnik.html



Inhaltsverzeichnis:

1. Programmierung / Erstinbetriebnahme mit der Quickprogrammierungsfunktion.....	3
1.1 Montage der Beleuchtung	3
1.2 Programmierung des Handsenders	3
2. Bedienung	3
2.1 Ein und Aus.....	3
2.2 Dimmen der Helligkeit	3
2.3 Komfortaus.....	4
2.4 Synchronisieren mehrerer Funkempfänger	4
2.5 Anfahren.....	4
3. Selektiver Werkreset.....	5
4. Zeichenerklärung.....	6
5. Technische Informationen	6
5.1 Batteriewechsel.....	6
5.2 Handsender:	6
5.3 Funkempfänger:.....	6
6. Hinweise	7
6.1 Allgemeine Hinweise	7
6.2 Umwelt:.....	7

1 Kanal-Funkdimmer (LFDQ) mit Quickprogrammierungsfunktion

1. Programmierung / Erstinbetriebnahme mit der Quickprogrammierungsfunktion

1.1 Montage der Beleuchtung

Beleuchtung gemäß der Montageanleitung des Möbels montieren.



Verbinden Sie alle Beleuchtungsanlagen, die auf den gleichen Handsender programmiert werden sollen, mit dem Netz.



Die Programmierbereitschaft der Dimmer wird durch ein kontinuierliches Blinken der Leuchten signalisiert.

1.2 Programmierung des Handsenders



Es blinken alle angeschlossenen Leuchten.



Drücken Sie die Taste des 1-Kanal Handsenders.



Der erfolgreiche Abschluss der Programmierung wird durch ein kontinuierliches Leuchten der Beleuchtung angezeigt.



Hinweis:

Mit Abschluss der Programmierung ist die Quick-Programmierungsfunktion deaktiviert und kann mit Hilfe des selektiven Werkreset wieder aktiviert werden.

2. Bedienung

2.1 Ein und Aus



Drücken Sie kurz eine Taste, auf der die Beleuchtung programmiert wurde.



Die Beleuchtung schaltet sich ein, bzw.



aus.

2.2 Dimmen der Helligkeit



Halten Sie die Taste auf der die Beleuchtung programmiert wurde gedrückt.



Die Beleuchtung dimmt die Helligkeit von voller Helligkeit zu niedriger Helligkeit und umgekehrt.



Das Dimmen stoppt automatisch im Maximum oder Minimum und muss zum erneuten Dimmen, wie oben beschrieben, neu gestartet werden.

1 Kanal-Funkdimmer (LFDQ) mit Quickprogrammierfunktion

2.3 Komfortaus

Sie können den Funkempfänger automatisch nach 30 Sekunden ausschalten lassen. Dies ermöglicht es Ihnen, den Raum zu verlassen, wenn die Beleuchtung noch eingeschaltet ist.

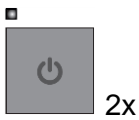

Drücken Sie die Taste, auf die der Funkempfänger programmiert wurde, 2 x kurz (Doppelklick).

Durch eine Helligkeitsänderung der Beleuchtung bestätigt der Funkempfänger die Funktion.

2.4 Synchronisieren mehrerer Funkempfänger

Werden mehrere Funkempfänger gleichzeitig über einen Handsender bedient, kann es durch Störungen in der Funkstrecke zu unterschiedlichen Helligkeitsstufen kommen.



Halten Sie die Taste, auf der die Beleuchtung programmiert wurde gedrückt, bis alle angeschlossenen Beleuchtungen leuchten.



Drücken Sie die Taste einmal kurz und schalten Sie alle Beleuchtungen damit aus.



Mit Hilfe der Funktion Anfahren (siehe Punkt 2.5) können Sie die Beleuchtungen nun wieder synchronisieren und eine gleichmäßige Helligkeitsstufe einstellen

2.5 Anfahren



Die Beleuchtung ist hierzu ausgeschaltet.



Halten Sie die Taste auf der die Beleuchtung programmiert wurde gedrückt.



Die Beleuchtung dimmt die Helligkeit bis zum Maximum hoch.



Das Dimmen stoppt automatisch im Maximum.

1 Kanal-Funkdimmer (LFDQ) mit Quickprogrammierungsfunktion

3. Selektiver Werkreset

Mit dem Werkreset wird die bisherige Programmierung gelöscht und die Quick-Programmier-Funktion wieder aktiviert.



Für die Aktivierung des selektiven Werkreset drücken Sie bitte die Handsendertaste solange bis die interne LED des Handsenders durchgehend leuchtet, dies dauert ca. 10 Sekunden.



Danach lassen Sie die Taste los.



Drücken Sie die Taste für mindestens 4 Sekunden.



Wenn der Werkreset erfolgreich durchgeführt wurde, wird dieses durch das kontinuierliche Blinken der Leuchten angezeigt.

Jetzt kann, wie unter Abschnitt 1.2 beschrieben, der Funkempfänger neu programmiert werden.

1 Kanal-Funkdimmer (LFDQ) mit Quickprogrammierungsfunktion

4. Zeichenerklärung



Taste gedrückt



Taste nicht gedrückt, LED leuchtet.



Die Beleuchtung ist ausgeschaltet.



Die Beleuchtung leuchtet kontinuierlich in voller Helligkeit.



Die Beleuchtung blinkt kontinuierlich oder sooft wie angegeben.



Netzverbindung herstellen.



Alles in Ordnung



Hinweis

5. Technische Informationen

5.1 Batteriewechsel



Den Batteriefachdeckel des Handsenders nach unten schieben und die Batterie aus dem Handsender herausnehmen. Die neue Batterie einlegen (Plus nach unten) und den Deckel wieder aufschieben.

5.2 Handsender:

Sendefrequenz: 433,92 MHz
Batterie: CR 2032, 3 Volt
Reichweite: ca. 20 m in freier Luftstrecke

5.3 Funkempfänger:

Spannung: 12 Volt DC
Leistung: max. 36 Watt

1 Kanal-Funkdimmer (LFDQ) mit Quickprogrammierfunktion

6. Hinweise

6.1 Allgemeine Hinweise

- Der KOCH LED-Funkdimmer (LFDQ) ist für den Einsatz am Möbel im Wohnbereich bestimmt.
- Der LED-Funkdimmer schaltet und dimmt 12V DC-Lichtkomponenten mit einer Leistung von zusammen höchstens 36 Watt.
- Die Leuchten müssen für die PWM - Dimmtechnik geeignet sein und dürfen nicht über eigene Regelkomponenten verfügen.
- Bei der Verwendung von weiteren Funkkomponenten (z. B. Funkmaus und –tastatur vom PC) kann es im Betrieb mit dem Funkempfänger zu Schwierigkeiten kommen. Besonders beim Programmieren des Funkempfängers sind alle weiteren Funkkomponenten auszuschalten. Ebenso können Funktionsstörungen auftreten, wenn sich metallische Gegenstände zwischen Funkempfänger und Handsender befinden.
- Der Funkempfänger kann auf Materialien aus Holz oder Mineralstoffen montiert werden. Eine Montage auf oder hinter Metallteilen ist nicht zulässig.
- Bei allen Arbeiten die Beleuchtungsanlage unbedingt spannungsfrei schalten (Sicherung ausschalten).
- Die Montage muss von einer fachkundigen Person nach den Installationsvorschriften DIN VDE 0100 Teil 724 und Teil 559 durchgeführt werden.
- Leitungsbereiche von über 80 mm Länge müssen beidseitig mit je einer Zugentlastungsvorrichtung versehen sein. Andernfalls sind sie in unzugänglichen Hohlräumen oder mit den beiliegenden Alu-Klemmschellen fest zu verlegen.
- Bei jeder Änderung am Produkt und unsachgemäßer Anwendung erlischt der Gewährleistungsanspruch an den Hersteller.
- Die Montageanleitung bitte sorgfältig aufbewahren!

6.2 Umwelt:

Alle Produkte sind aus umweltfreundlichen Materialien hergestellt. Die hochwertigen Kunststoffteile sind gekennzeichnet, problemlos zu trennen und recyclebar.

1-channel remote dimmer (LFDQ) with quick-programming function

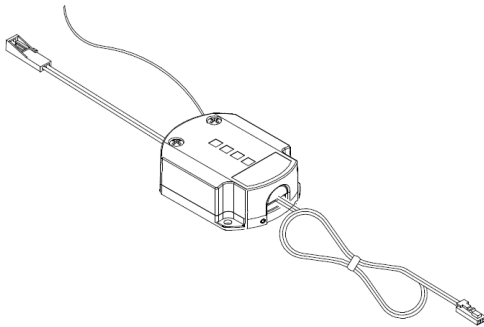

Follow the link below to find further information, or simply scan the barcode:

www.nolte-moebel.de/bedienungsanleitung-4-kanal-lichttechnik.html



Contents

1. Programming/initial commissioning using the quick-programming function	9
1.1 Fitting the lights	9
1.2 Programming the remote control	9
2. Operation	10
2.1 On and off	10
2.2 Dimming the brightness	10
2.3 Delayed switch-off	10
2.4 Synchronising several wireless receivers	10
2.5 Brightening	11
3. Selective factory reset	11
4. Legend	12
5. Technical information	12
5.1 Changing the battery	12
5.2 Remote control:	12
5.3 Wireless receiver:	12
6. Information	13
6.1 General information	13
6.2 Environmental information:	13

1-channel remote dimmer (LFDQ) with quick-programming function

1. Programming/initial commissioning using the quick-programming function

1.1 Fitting the lights

Fit the lights in accordance with the installation guide provided with the furniture.



Plug all lighting systems that are to be programmed to the same remote control into the mains.



When the lights flash continuously, the dimmer is ready to be programmed.

1.2 Programming the remote control



All connected lights flash.



Press the button on the 1-channel remote control.



When the lights are illuminated continuously, programming has been completed successfully.



Note:

When programming is complete, the quick-programming function is deactivated but it can be reactivated by the selective factory reset.

1-channel remote dimmer (LFDQ) with quick-programming function

2. Operation

2.1 On and off



Briefly press a button programmed to the lighting.



The lighting switches on and



switches off.

2.2 Dimming the brightness



Press and hold the button programmed to the lighting.



The lighting is dimmed from maximum brightness to minimum brightness, and vice versa.



Dimming stops automatically once minimum or maximum brightness has been reached. To dim the lights again, you must proceed as described above.

2.3 Delayed switch-off



2x

You can automatically switch the wireless receiver off after 30 seconds. This allows you to leave the room while the lights are still switched on.

Briefly press the button programmed to the wireless receiver twice (double-click).

The wireless receiver confirms the function by adjusting the brightness of the lights.

2.4 Synchronising several wireless receivers

If several wireless receivers are operated at the same time using one remote control, you may see different brightness levels due to interference on the transmission paths.



Press and hold the button programmed to the lighting until all connected lights illuminate.



Briefly press the button once to switch all the lights off.



Using the brightening function (see point 2.5), you can now synchronise the lights again, thereby setting equal brightness levels

1-channel remote dimmer (LFDQ) with quick-programming function

2.5 Brightening



The lighting is switched off.



Press and hold the button programmed to the lighting.



The lighting increases the brightness up to the maximum.



Brightening stops automatically once maximum brightness has been reached.

3. Selective factory reset

The factory reset is used to delete all previous programming, thereby reactivating the quick-programming function.



To activate the selective factory reset, press and hold the remote-control button until the internal remote-control LED lights up continuously – this takes approx. 10 seconds.



Then release the button.



Press the button for at least 4 seconds.



The lights will flash continuously once the factory reset has been completed successfully.

You can now reprogramme the wireless receiver as described in section 1.2.

1-channel remote dimmer (LFDQ) with quick-programming function

4. Legend



Button pressed

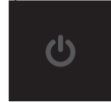

Button not pressed, LED lights up.



The lighting is switched off.



The lighting is continuously switched on at maximum brightness.



The lighting flashes continuously or as often as specified.



Plug in to the mains.



Everything as it should be



Note

5. Technical information

5.1 Changing the battery



Slide the remote-control battery compartment cover downwards and remove the battery from the remote control. Insert the new battery (plus facing downwards) and slide the cover back on.

5.2 Remote control:

Transmission frequency: 433.92 MHz
Battery: CR 2032, 3 volt
Range: approx. 20 m when not impeded

5.3 Wireless receiver:

Voltage: 12 volt DC
Output: max. 36 watt

1-channel remote dimmer (LFDQ) with quick-programming function

6. Information

6.1 General information

- The KOCH LED remote dimmer (LFDQ) has been designed for use with living area furniture.
- The LED remote dimmer switches and dims 12 V DC light fixtures with a maximum combined output of 36 watts.
- The lights must be suitable for PWM/dimming, and cannot have their own control components.
- Using other wireless components (e.g. wireless mouse and keyboard) may adversely affect the function of the wireless receiver. Particularly when programming the wireless receiver, switch off any other wireless components. The function may also be impaired if there are any metal items between the wireless receiver and remote control.
- The wireless receiver can be fitted to wooden or mineral materials. Installation on or behind metal components is not permitted.
- When carrying out any works, the lighting installation must be disconnected from the mains (switch off the circuit breaker).
- Installation must be carried out by a qualified person in accordance with the installation regulations specified in DIN VDE 0100 part 724 and part 559.
- Cable lengths of over 80 mm must be fitted with a strain relief on both sides. Alternatively, they can be laid in inaccessible cavities or secured using the aluminium cable clamps supplied.
- Any changes made to the product or improper use of the product invalidates any warranty claim toward the manufacturer.
- Store this installation guide in a safe place.

6.2 Environmental information:

All products are manufactured using environmentally friendly materials. The high-quality plastic components are marked and can therefore be separated and recycled easily.

Wilhelm Koch GmbH, Kupferstraße 22-24, 33378 Rheda-Wiedenbrück, Germany, www.koch-licht.de

Variateur d'intensité radio 1 canal (LFDQ) avec fonction de programmation rapide

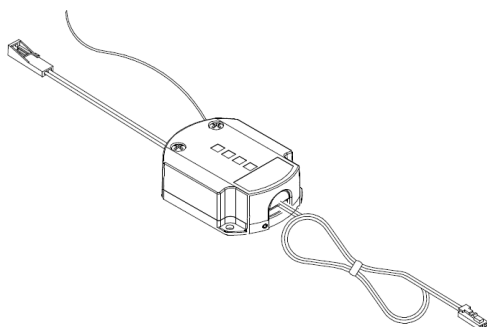

Pour plus d'informations sur le produit, veuillez cliquer sur le lien suivant ou simplement scanner le code-barres :

www.nolte-moebel.de/bedienungsanleitung-4-kanal-lichttechnik.html



Table des matières :

1.	Programmation / première mise en service avec la fonction de programmation rapide.....	15
1.1	Montage des luminaires.....	15
1.2	Programmation de la télécommande manuelle.....	15
2.	Utilisation.....	16
2.1	Marche et arrêt.....	16
2.2	Varier l'intensité de la luminosité.....	16
2.3	Arrêt facile.....	16
2.4	Synchroniser plusieurs récepteurs radio.....	16
2.5	Allumage.....	17
3.	Réinitialisation sélective.....	17
4.	Légende.....	18
5.	Informations techniques.....	18
5.1	Changer la pile.....	18
5.2	Télécommande manuelle :.....	18
5.3	Récepteur radio :.....	18
6.	Informations.....	19
6.1	Remarques générales.....	19
6.2	Environnement :.....	19

Variateur d'intensité radio 1 canal (LFDQ) avec fonction de programmation rapide

1. Programmation / première mise en service avec la fonction de programmation rapide

1.1 Montage des luminaires

Montez les luminaires conformément aux instructions de la notice de montage du meuble.



Reliez au réseau tous les systèmes d'éclairage qui doivent être programmés sur la même télécommande manuelle.



Lorsque le variateur d'intensité est prêt à être programmé, les luminaires clignotent en continu.

1.2 Programmation de la télécommande manuelle



Tous les luminaires raccordés clignotent.



Pressez la touche de la télécommande manuelle 1 canal.



La programmation est terminée lorsque les luminaires restent allumés.



Remarque :

Une fois la programmation terminée, la fonction de programmation rapide est désactivée et elle peut être réactivée à l'aide de la réinitialisation sélective.

Variateur d'intensité radio 1 canal (LFDQ) avec fonction de programmation rapide

2. Utilisation

2.1 Marche et arrêt

■



Appuyez brièvement sur la touche sur laquelle les luminaires sont programmés.



Les luminaires s'allument ou



s'éteignent.

2.2 Varier l'intensité de la luminosité

■



Maintenez enfoncée la touche sur laquelle les luminaires sont programmés.



Les luminaires varient en luminosité et passent de la luminosité maximale à la luminosité minimale et inversement.



La variation d'intensité s'arrête automatiquement au maximum ou au minimum. Pour varier de nouveau l'intensité, il faut redémarrer le variateur comme indiqué ci-dessus.

2.3 Arrêt facile

Le récepteur radio peut être programmé pour s'éteindre automatiquement après 30 secondes. Cela vous permet de quitter la pièce lorsque les luminaires sont encore allumés.

■



2x

Appuyez brièvement deux fois (double-clic) sur la touche sur laquelle le récepteur radio doit être programmé.

Le récepteur radio confirme l'activation de cette fonction en faisant varier l'intensité de la luminosité des luminaires.

2.4 Synchroniser plusieurs récepteurs radio

L'utilisation simultanée de plusieurs récepteurs radio à l'aide d'une seule télécommande manuelle peut entraîner des dysfonctionnements de la liaison radioélectrique, ce qui peut causer différents niveaux de luminosité.

■



Maintenez enfoncée la touche sur laquelle les luminaires sont programmés jusqu'à ce que tous les luminaires raccordés s'allument.

■



Appuyez brièvement une fois sur la touche et éteignez ainsi tous les luminaires.



À l'aide de la fonction d'allumage (cf. point 2.5), vous pouvez de nouveau synchroniser les luminaires et régler un niveau égal de luminosité.

Variateur d'intensité radio 1 canal (LFDQ) avec fonction de programmation rapide

2.5 Allumage



Pour cela, les luminaires doivent être éteints.



Maintenez enfoncée la touche sur laquelle les luminaires sont programmés.



La luminosité des luminaires augmente jusqu'à son maximum.



La variation d'intensité s'arrête automatiquement à la luminosité maximale.

3. Réinitialisation sélective

Lors de la réinitialisation, la programmation actuelle est effacée et la fonction de programmation rapide réactivée.



Pour activer la réinitialisation sélective, appuyez sur la touche de la télécommande manuelle jusqu'à ce que la LED interne de la télécommande manuelle reste allumée (cela dure environ 10 secondes).



Relâchez ensuite la touche.



Appuyez sur la touche pendant au moins 4 secondes.



La réinitialisation a été effectuée avec succès lorsque les luminaires clignotent en continu.

Le récepteur radio, comme indiqué au point 1.2, peut maintenant être reprogrammé.

Variateur d'intensité radio 1 canal (LFDQ) avec fonction de programmation rapide

4. Légende



Touche enfoncée



Touche non enfoncée, la LED est allumée.



Le luminaire est éteint.



Le luminaire reste allumé en luminosité maximale.



Le luminaire clignote en continu ou autant de fois qu'indiqué.



Établir une connexion au réseau.



Tout fonctionne correctement.



Remarque

5. Informations techniques

5.1 Changer la pile



Faites glisser le couvercle du compartiment de la pile de la télécommande manuelle vers le bas et retirez la pile de la télécommande. Insérez la nouvelle pile (symbole « + » vers le bas) et faites de nouveau glisser le couvercle pour le refermer.

5.2 Télécommande manuelle :

Fréquence de transmission : 433,92 MHz
Pile : CR 2032, 3 V
Portée : env. 20 m dans un espace libre

5.3 Récepteur radio :

Tension : 12 V CC
Alimentation : max. 36 W

Variateur d'intensité radio 1 canal (LFDQ) avec fonction de programmation rapide

6. Informations

6.1 Remarques générales

- Le variateur d'intensité télécommandé LED KOCH (LFDQ) est prévu pour une utilisation sur un meuble dans des pièces à vivre.
- Le variateur d'intensité télécommandé LED allume et varie l'intensité de composants d'éclairage de 12 V CC avec une alimentation totale maximale de 36 W.
- Les lampes doivent être adaptées à la technologie de variation d'intensité à modulation de largeur d'impulsion (MLI) et ne doivent pas disposer de leurs propres composants de réglage.
- L'utilisation d'autres composants sans fil (par exemple d'une souris ou d'un clavier sans fil pour un ordinateur) peut entraîner des dysfonctionnements du récepteur radio. Tous les autres composants sans fil doivent notamment être éteints lors de la programmation du récepteur radio. Il est également possible que des dysfonctionnements surviennent si des objets métalliques se trouvent entre le récepteur radio et la télécommande manuelle.
- Le récepteur radio peut être monté sur des matériaux en bois ou en matières minérales. Un montage sur ou derrière des pièces métalliques n'est pas autorisé.
- Pour tous les travaux, mettre impérativement le système d'éclairage hors tension (désactiver le dispositif de sécurité).
- Le montage doit être effectué par une personne techniquement compétente conformément aux instructions d'installation DIN VDE 0100 parties 724 et 559.
- Les zones conductrices de plus de 80 mm de longueur doivent être pourvues d'un dispositif de décharge de traction sur chacun des deux côtés. Faute de quoi, elles doivent être fixées dans des cavités inaccessibles ou avec les colliers de serrage en aluminium joints.
- Toute modification ou toute utilisation inadéquate du produit rend la garantie du fabricant nulle.
- Veuillez conserver soigneusement la notice de montage !

6.2 Environnement :

Tous les produits sont fabriqués à partir de matériaux respectueux de l'environnement. Les pièces en plastique de haute qualité sont marquées, faciles à démonter et recyclables.

Wilhelm Koch GmbH, Kupferstraße 22-24, 33378 Rheda-Wiedenbrück, www.koch-licht.de

1-kanaals draadloze dimmer (LFDQ) met snelprogrammeerfunctie

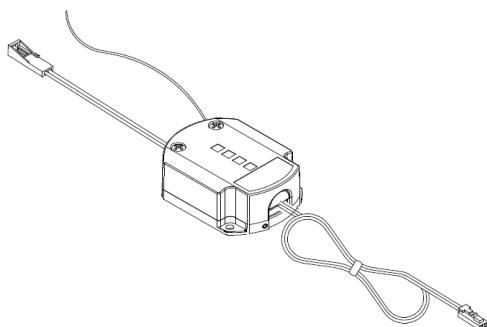

Meer informatie over het product is te vinden via de volgende link of door de hier vermelde barcode:

www.nolte-moebel.de/bedienungsanleitung-4-kanal-lichttechnik.html



Inhoud:

1.	Programmeren / eerste inbedrijfstelling met de functie voor snel programmeren	21
1.1	Montage van de verlichting	21
1.2	De handzender programmeren.....	21
2.	Bediening.....	21
2.1	Aan en uit.....	21
2.2	Helderheid dimmen.....	22
2.3	Snel uitschakelen.....	22
2.4	Meerdere draadloze ontvangers synchroniseren	22
2.5	Inschakelen.....	23
3.	Selectieve reset.....	23
4.	Verklaring van de symbolen	24
5.	Technische informatie	24
5.1	Batterij vervangen.....	24
5.2	Handzender:	24
5.3	Draadloze ontvanger:.....	24
9.	Opmerkingen	25
9.1	Algemene informatie.....	25
9.2	Milieu:.....	25

1-kanaals draadloze dimmer (LFDQ) met snelprogrammeerfunctie

1. Programmeren / eerste inbedrijfstelling met de functie voor snel programmeren

1.1 Montage van de verlichting

Monteer de verlichting conform de montagehandleiding van het meubel.



Sluit alle verlichtingsinstallaties die via dezelfde handzender moeten worden geprogrammeerd, aan op het lichtnet.



De dimmer geeft door voortdurend knipperen van de lichten aan dat deze klaar is om te worden geprogrammeerd.

1.2 De handzender programmeren



Alle aangesloten lampen knipperen.



Druk op de toets van de 1-kanaals handzender.



Als het programmeren met succes is voltooid, branden de lampen continu.



Opmerking:

Door voltooiing van het programmeren is de functie "Snel programmeren" gedeactiveerd; deze kan met behulp van de functie "Selectief opnieuw starten" weer worden geactiveerd.

2. Bediening

2.1 Aan en uit



Druk kort op een toets waarop de verlichting geprogrammeerd is.



De verlichting wordt in- cq.



uitgeschakeld.

1-kanaals draadloze dimmer (LFDQ) met snelprogrammeerfunctie

2.2 Helderheid dimmen



Houd de toets waarop de verlichting geprogrammeerd is, ingedrukt.



De verlichting dimt de helderheid van hoge naar lage intensiteit en omgekeerd.



Het dimmen stopt automatisch op de maximale of minimale waarde en moet, om opnieuw te dimmen, op de hierboven beschreven manier opnieuw worden gestart.

2.3 Snel uitschakelen



U kunt de draadloze ontvanger zo programmeren, dat deze automatisch na 30 seconden uitschakelt. Hiermee kunt u de kamer verlaten terwijl de verlichting nog aan is.

Druk kort 2x (dubbelklik) op de toets waarop de draadloze ontvanger geprogrammeerd is.

De draadloze ontvanger bevestigt de functie door een verandering in de helderheid van de verlichting.

2.4 Meerdere draadloze ontvangers synchroniseren

Als er meerdere draadloze ontvangers tegelijkertijd via één handzender worden bediend, kunnen er door storingen tijdens het verzenden van het signaal verschillende graden van helderheid ontstaan.



Houd de toets waarop de verlichting geprogrammeerd is, ingedrukt totdat alle aangesloten verlichtingselementen aan zijn.



Druk nog eens kort op de toets; zo schakelt u alle verlichtingselementen uit.



Met behulp van de functie "Inschakelen" (zie punt 2.5) kunt u de verlichtingselementen nu weer synchroniseren en een gelijkmatige helderheidsgraad instellen

1-kanaals draadloze dimmer (LFDQ) met snelprogrammeerfunctie

2.5 Inschakelen



Om deze functie te kunnen gebruiken, moet de verlichting uitgeschakeld zijn.



Houd de toets waarop de verlichting geprogrammeerd is, ingedrukt.



De verlichting verhoogt de helderheid tot de maximale intensiteit.



De helderheid blijft op de maximale intensiteit staan.

3. Selectieve reset

Met "Reset" wordt de ingevoerde programmering gewist en wordt de functie "Snel programmeren" weer geactiveerd.



Voor het activeren van de selectieve reset houdt u de toets handzender zo lang ingedrukt totdat de interne led van de handzender continu brandt; dit duurt ca. 10 seconden.



Daarna laat u de toets los.



Houd de toets tenminste 4 seconden lang ingedrukt.



Nadat de reset met succes is uitgevoerd, wordt dit aangegeven met continu knipperen van de lampen.

Nu kan de draadloze ontvanger, zoals beschreven in paragraaf 1.2, opnieuw worden geprogrammeerd.

1-kanaals draadloze dimmer (LFDQ) met snelprogrammeerfunctie

4. Verklaring van de symbolen

■



Ingedrukte toets



Niet ingedrukte toets, led brandt.



De verlichting is uitgeschakeld.



De verlichting brandt continu met maximale intensiteit.



De verlichting knippert continu of zo vaak als vermeld.



Breng een verbinding met het lichtnet tot stand.



Alles in orde



Opmerking

5. Technische informatie

5.1 Batterij vervangen



Schuif de deksel van het batterijvak naar beneden en neem de batterij uit de handzender. Plaats de nieuwe batterij (plus-kant naar beneden) en de deksel weer terug.

5.2 Handzender:

Frequentie: 433,92 MHz
Batterij: CR 2032, 3 volt
Bereik: ca. 20 m in vrije ruimte

5.3 Draadloze ontvanger:

Spanning: 12 volt gelijkspanning
Vermogen: max. 36 watt

1-kanaals draadloze dimmer (LFDQ) met snelprogrammeerfunctie

9. Opmerkingen

9.1 Algemene informatie

- De KOCH LED-DRAADLOZE DIMMER (LFDQ) is bestemd voor gebruik bij meubels binnenshuis.
- De led-draadloze dimmer schakelt en dimt lichtcomponenten van 12V gelijkspanning met een totaal vermogen van max. 36 watt.
- De lampen moeten geschikt zijn voor PWM-dimtechniek (PWM = pulsbreedtemodulatie) en mogen niet over eigen besturingscomponenten beschikken.
- Bij gebruik van andere draadloze componenten (bijv. draadloze muis en/of draadloos toetsenbord van PC) kunnen er bij het bedienen van de draadloze ontvanger problemen optreden. Met name bij het programmeren van de draadloze ontvanger moeten alle andere draadloze componenten uitgeschakeld zijn. Ook kunnen er storingen in de functies optreden als metalen voorwerpen zich tussen de draadloze ontvanger en de handzender bevinden.
- De draadloze ontvanger kan op hout of mineralen worden gemonteerd. Montage op of achter metalen onderdelen is niet toegestaan.
- Bij alle werkzaamheden dient de verlichtingsinstallatie absoluut spanningsvrij te worden geschakeld (schakel de zekering uit).
- De montage dient door een ter zake deskundig persoon te worden uitgevoerd volgens de installatievoorschriften DIN VDE 0100 deel 724 en deel 559.
- Stukken leiding van meer dan 80 mm lengte moeten aan beide kanten te worden voorzien van een voorziening voor trekontlasting. Bij gebrek hieraan dienen deze vast te zetten in niet-toegankelijke holle ruimten of met behulp van de bijgevoegde aluminium klembeugels.
- De aanspraak op garantie door de producent vervalt bij elke wijziging aan het product en bij onoordeelkundig gebruik ervan.
- Bewaar de montagehandleiding a.u.b. zorgvuldig!

9.2 Milieu:

Alle producten zijn vervaardigd van milieuvriendelijk materiaal. De hoogwaardige kunststof onderdelen zijn gekenmerkt, probleemloos te scheiden en geschikt voor recycling.

Wilhelm Koch GmbH, Kupferstraße 22-24, D-33378 Rheda-Wiedenbrück, Duitsland, www.koch-licht.de