

**Betten**

Bettbreiten: **90/100/120 cm**
140/160/180/200 cm

Bettlängen: **190/200/210 cm**

Passende **Beimöbel** in den Programmen
AKARO, ALEGRO2 und **concept me 700**

Lieferbare Farben des Bettrahmens	Lieferbare Farben der Holz-Rückenlehnen	Lieferbare Polsterfarben
P9 Polarweiß	P9 Polarweiß	G51 Leder-Nachbildung Weiß
S9 Seidengrau	S9 Seidengrau	G67 Leder-Nachbildung Perla
Y1 Terra	Y1 Terra	G64 Leder-Nachbildung Terra
L1 Basalt	L1 Basalt	G65 Leder-Nachbildung Seidengrau
M1 Sonoma-Eiche-Nachbildung	M1 Sonoma-Eiche-Nachbildung	G66 Leder-Nachbildung Basalt
B1 Platin-Eiche-Nachbildung	B1 Platin-Eiche-Nachbildung	G84 Stoff Amaro grau
U9 Riviera-Eiche-Nachbildung	U9 Riviera-Eiche-Nachbildung	
A1 Macadamia-Nussbaum-Nachbildung	A1 Macadamia-Nussbaum-Nachbildung	

Einzel- und Doppelbett 1**Farbausführung wählen:**

P9 Polarweiß	M1 Sonoma-Eiche-Nachbildung
S9 Seidengrau	B1 Platin-Eiche-Nachbildung
Y1 Terra	U9 Riviera-Eiche-Nachbildung
L1 Basalt	A1 Macadamia-Nussbaum-Nachbildung

Einzel-/Doppelbett 1**Ohne Rost und Matratze**

Liegehöhe 4-fach verstellbar von 21 bis 32 cm
zzgl. Matratzen- u. Lattenrosthöhe

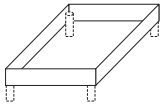
**Einzelbett 1**

Bettrahmen eckig
Fußauswahl siehe unten
Kopfteilhöhe 42 cm
Fußteilhöhe 42 cm

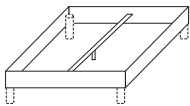
N° **55 800 11*****Doppelbett 1**

Bettrahmen eckig
Fußauswahl siehe unten
Kopfteilhöhe 42 cm
Fußteilhöhe 42 cm

N° **55 800 11***

* Bitte zusätzlich das gewünschte Bettenmaß angeben, z. B. 180 x 200 cm und die Bettfußausführung wählen.

Einzelbett 1 erhältlich in folgenden Maßen

(Abmessungen Doppelbett 1 siehe unten):

Liegefläche	Abmessung
90 x 190 cm	B98 H42 T197
90 x 200 cm	B98 H42 T207
90 x 210 cm	B98 H42 T217
100 x 190 cm	B108 H42 T197
100 x 200 cm	B108 H42 T207
100 x 210 cm	B108 H42 T217
120 x 190 cm	B128 H42 T197
120 x 200 cm	B128 H42 T207
120 x 210 cm	B128 H42 T217

Doppelbett 1 erhältlich in folgenden Maßen

(Abmessungen Einzelbett 1 siehe oben):

Liegefläche	Abmessung
140 x 190 cm	B148 H42 T197
140 x 200 cm	B148 H42 T207
140 x 210 cm	B148 H42 T217
160 x 190 cm	B168 H42 T197
160 x 200 cm	B168 H42 T207
160 x 210 cm	B168 H42 T217
180 x 190 cm	B188 H42 T197
180 x 200 cm	B188 H42 T207
180 x 210 cm	B188 H42 T217
200 x 190 cm	B208 H42 T197
200 x 200 cm	B208 H42 T207
200 x 210 cm	B208 H42 T217

Bettfußauswahl

Bitte zu allen Betten angeben,
welche Bettfußausführung gewünscht wird.

**Ausführung 215***

Metall-Bettfuß
rund (ø 6 cm)
4er-Set
Farbe wählbar
Höhe 18 cm

**ohne
Aufpreis****Ausführung 216***

Holz-Bettfuß
eckig (7x7 cm)
4er-Set
Farbe wählbar
Höhe 18 cm

**ohne
Aufpreis**

für schwebende Bettoptik:

Ausführung 220*

Metall-Stützfuß schwarz
eckig (4x4 cm)
4er-Set
Höhe 18 cm

**ohne
Aufpreis**

Detail-Informationen zu den wählbaren Bettfüßen entnehmen Sie
bitte der nächsten Seite.

Bettfußauswahl

Bitte zu allen Betten angeben,
welche Bettfußausführung gewünscht wird.

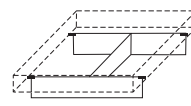

für schwebende Bettoptik:

Ausführung 226*

Bettuntergestell
in Graphit
Höhe 18 cm

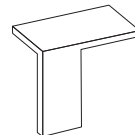
**gegen
Aufpreis****Ausführung 219***



Metall-Bettfuß
4er-Set
Farbe wählbar
Höhe 18 cm

**gegen
Aufpreis**

Detail-Informationen zu den wählbaren Bettfüßen entnehmen Sie
bitte der nächsten Seite.

Betten-Programm Sonyo

Bettfußauswahl für Einzel- und Doppelbett 1

Bettfüße für Einzel- und Doppelbett 1			
Bitte zu allen Betten angeben, welche Bettfußausführung gewünscht wird.		Bitte zu allen Betten angeben, welche Bettfußausführung gewünscht wird.	
 <p>Ausführung 215* Metall-Bettfuß rund (ø 6 cm) 4er-Set Farbe wählbar Höhe 18 cm</p>	ohne Aufpreis	 <p>Ausführung 216* Holz-Bettfuß eckig (7x7 cm) 4er-Set Farbe wählbar Höhe 18 cm</p>	ohne Aufpreis
* Bitte zur Bettfuß-Ausführung 215 die gewünschte Farbausführung angeben: Ausführung 301 = alu-matt Ausführung 302 = chrom		* Bitte zur Bettfuß-Ausführung 216 die gewünschte Farbausführung angeben: Ausführung 301 = alu-matt Ausführung 314 = Polarweiß	

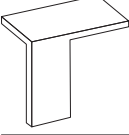
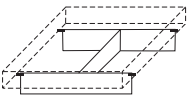
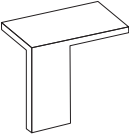
Bettfüße für Einzel- und Doppelbett 1			
Bitte zu allen Betten angeben, welche Bettfußausführung gewünscht wird.			
 <p>für schwebende Bettoptik: Ausführung 220 Metall-Stützfuß schwarz eckig (4x4 cm) 4er-Set Höhe 18 cm</p>	ohne Aufpreis	 <p>Ausführung 219A Metall-Bettfuß alu-matt 4er-Set Höhe 18 cm</p>	Aufpreis N° 95 982
 <p>für schwebende Bettoptik: Ausführung 226 N° Bettuntergestell in Graphit Höhe 18 cm</p>	Aufpreis 95 986	 <p>Ausführung 219C Metall-Bettfuß chrom 4er-Set Höhe 18 cm</p>	Aufpreis N° 95 983

Einzel- und Doppelbett 2

Farbausführung wählen:

P9 Polarweiß	M1 Sonoma-Eiche-Nachbildung
S9 Seidengrau	B1 Platin-Eiche-Nachbildung
Y1 Terra	U9 Riviera-Eiche-Nachbildung
L1 Basalt	A1 Macadamia-Nussbaum-Nachbildung

Einzel-/Doppelbett 2

Ohne Rost und Matratze

Liegehöhe 4-fach verstellbar von 21 bis 32 cm
zzgl. Matratzen- u. Lattenrosthöhe

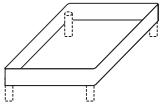

Einzelbett 2

Bettrahmen gerundet
Fußauswahl siehe unten
Kopfteilhöhe 42 cm
Fußteilhöhe 42 cm

N° **55 900 11***

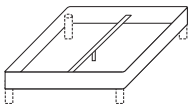

Doppelbett 2

Bettrahmen gerundet
Fußauswahl siehe unten
Kopfteilhöhe 42 cm
Fußteilhöhe 42 cm

N° **55 900 11***

* Bitte zusätzlich das gewünschte Bettenmaß angeben, z. B. 180 x 200 cm und die Bettfußausführung wählen.

Einzelbett 2 erhältlich in folgenden Maßen

(Abmessungen Doppelbett 2 siehe unten):

Liegefläche	Abmessung
90 x 190 cm	B98 H42 T197
90 x 200 cm	B98 H42 T207
90 x 210 cm	B98 H42 T217
100 x 190 cm	B108 H42 T197
100 x 200 cm	B108 H42 T207
100 x 210 cm	B108 H42 T217
120 x 190 cm	B128 H42 T197
120 x 200 cm	B128 H42 T207
120 x 210 cm	B128 H42 T217

Doppelbett 2 erhältlich in folgenden Maßen

(Abmessungen Einzelbett 2 siehe oben):

Liegefläche	Abmessung
140 x 190 cm	B148 H42 T197
140 x 200 cm	B148 H42 T207
140 x 210 cm	B148 H42 T217
160 x 190 cm	B168 H42 T197
160 x 200 cm	B168 H42 T207
160 x 210 cm	B168 H42 T217
180 x 190 cm	B188 H42 T197
180 x 200 cm	B188 H42 T207
180 x 210 cm	B188 H42 T217
200 x 190 cm	B208 H42 T197
200 x 200 cm	B208 H42 T207
200 x 210 cm	B208 H42 T217

Bettfußauswahl

Bitte zu allen Betten angeben,
welche Bettfußausführung gewünscht wird.



Ausführung 215*

Metall-Bettfuß
rund (ø 6 cm)
4er-Set
Farbe wählbar
Höhe 18 cm

ohne
Aufpreis



Ausführung 216*

Holz-Bettfuß
eckig (7x7 cm)
4er-Set
Farbe wählbar
Höhe 18 cm

ohne
Aufpreis



für schwebende Bettoptik:

Ausführung 220*

Metall-Stützfuß schwarz
eckig (4x4 cm)
4er-Set
Höhe 18 cm

ohne
Aufpreis

Detail-Informationen zu den wählbaren Bettfüßen entnehmen Sie bitte der nächsten Seite.

Bettfußauswahl

Bitte zu allen Betten angeben,
welche Bettfußausführung gewünscht wird.

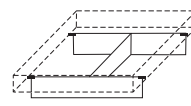

für schwebende Bettoptik:

Ausführung 226*

Bettuntergestell
in Graphit
Höhe 18 cm

gegen
Aufpreis

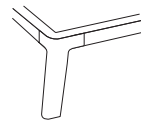

Ausführung 218*

Metall-Unterbaurahmen
mit 4 abgeschrägten
Metall-Bettfüßen
Farbe wählbar
Höhe 18 cm

gegen
Aufpreis

Detail-Informationen zu den wählbaren Bettfüßen entnehmen Sie bitte der nächsten Seite.

Betten-Programm
Sonyo

Bettfußauswahl für Einzel- und Doppelbett 2

Bettfüße für Einzel- und Doppelbett 2

Bitte zu allen Betten angeben, welche Bettfußausführung gewünscht wird.		
	Ausführung 215* Metall-Bettfuß rund (ø 6 cm) 4er-Set Farbe wählbar Höhe 18 cm	ohne Aufpreis
* Bitte zur Bettfuß-Ausführung 215 die gewünschte Farbausführung angeben: Ausführung 301 = alu-matt Ausführung 302 = chrom		

Bitte zu allen Betten angeben, welche Bettfußausführung gewünscht wird.		
	Ausführung 216* Holz-Bettfuß eckig (7x7 cm) 4er-Set Farbe wählbar Höhe 18 cm	ohne Aufpreis
* Bitte zur Bettfuß-Ausführung 216 die gewünschte Farbausführung angeben: Ausführung 301 = alu-matt Ausführung 314 = Polarweiß		

Bettfüße für Einzel- und Doppelbett 2

Bitte zu allen Betten angeben, welche Bettfußausführung gewünscht wird.		
	für schwebende Bettoptik: Ausführung 220 Metall-Stützfuß schwarz eckig (4x4 cm) 4er-Set Höhe 18 cm	ohne Aufpreis

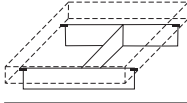
Bitte zu allen Betten angeben, welche Bettfußausführung gewünscht wird.		
	für schwebende Bettoptik: Ausführung 226 N° Bettuntergestell in Graphit Höhe 18 cm	Aufpreis 95 986

Bettfüße für Einzel- und Doppelbett 2

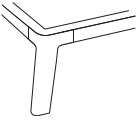
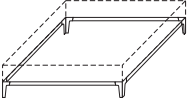
Bitte zu allen Betten angeben, welche Bettfußausführung gewünscht wird.		
	Ausführung 218A Metall-Unterbaurahmen mit 4 abgeschrägten Metall-Bettfüßen alu-matt Höhe 18 cm	N° Aufpreis für Einzelbett 2 95 990
		N° Aufpreis für Doppelbett 2 95 991

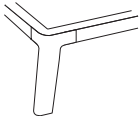
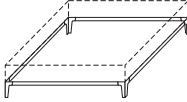
Bitte zu allen Betten angeben, welche Bettfußausführung gewünscht wird.		
	Ausführung 218C Metall-Unterbaurahmen mit 4 abgeschrägten Metall-Bettfüßen chrom Höhe 18 cm	N° Aufpreis für Einzelbett 2 95 992
		N° Aufpreis für Doppelbett 2 95 993

Holz-Rückenlehne 1**Farbausführung wählen:**

P9 Polarweiß	M1 Sonoma-Eiche-Nachbildung
S9 Seidengrau	B1 Platin-Eiche-Nachbildung
Y1 Terra	U9 Riviera-Eiche-Nachbildung
L1 Basalt	A1 Macadamia-Nussbaum-Nachbildung

Holz-Rückenlehne 1

Gesamthöhe inkl. Bettrahmen 94 cm
Zusätzlicher Platzbedarf: Betttiefe + 13 cm

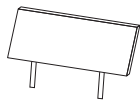

Holzpaneel
abgeschrägt
Stärke 25 mm
für Einzelbett

N°

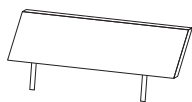
46 756 00*

Holzpaneel
abgeschrägt
Stärke 25 mm
für Doppelbett

N°

46 756 00*

Rückenlehne erhältlich für folgende Bettbreiten:

für Einzelbett ...	Abmessung
... Breite 90/100 cm	B95 H46
... Breite 120 cm	B125 H46

für Doppelbett ...	Abmessung
... Breite 140 cm	B145 H46
... Breite 160 cm	B165 H46
... Breite 180 cm	B185 H46
... Breite 200 cm	B205 H46

* Bitte zusätzlich angeben, für welche Bettbreite die Rückenlehne gewünscht wird.

Modellname
ZUBEHÖR

Rückenlehnenstützen gerade

für 90°-Montage der Holz-Rückenlehne 1
 Platzersparnis ca. 11 cm

Gesamthöhe inkl. Bettrahmen 95 cm

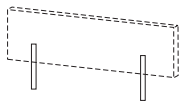

Gerade Metall-
stützen (2er-Set)
alu-matt
passend für
Holz-Rückenlehne 1

N°

91 329 00**Nackenpolster****Farbausführung:**

G51 Leder-Nachbildung Weiß

Nackenpolster

für Holz-Rückenlehne 1



gepolstert
1 Stück

N°

46 709 51*

Nackenpolster erhältlich für folgende Bettbreiten:

für Bettbreite ...	Abmessung
... 90/100/120 cm	B80 H33 T7
... 140/160 cm	B135 H33 T7
... 180/200 cm	B175 H33 T7

* Bitte zusätzlich angeben, für welche Bettbreite das Nackenpolster gewünscht wird z. B. 100 cm.

Nackenpolster

für Holz-Rückenlehne 1

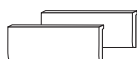

gepolstert
2er-Set

N°

46 708 92*

Nackenpolster erhältlich für folgende Bettbreiten:

für Bettbreite ...	Abmessung
... 140/160 cm	B2x60 H33 T7
... 180/200 cm	B2x80 H33 T7

* Bitte zusätzlich angeben, für welche Bettbreite die Nackenpolster gewünscht werden z. B. 180 cm.

Betten-Programm
Sonyo

Holz-Rückenlehne 2

Farbausführung wählen:	
P9 Polarweiß	M1 Sonoma-Eiche-Nachbildung
S9 Seidengrau	B1 Platin-Eiche-Nachbildung
Y1 Terra	U9 Riviera-Eiche-Nachbildung
L1 Basalt	A1 Macadamia-Nussbaum-Nachbildung

Bitte zusätzlich die gewünschte Farbausführung der Rückenlehnen-Einfassung angeben:
 Ausführung 301 = alu-matt
 Ausführung 302 = chrom

Holz-Rückenlehne 2

Gesamthöhe inkl. Bettrahmen 89 cm
 Zusätzlicher Platzbedarf: Betttiefe + 15 cm

	3-teiliges Holzpaneel gerundet für Einzelbett	N°	46 739 00*
---	---	----	-------------------

	3-teiliges Holzpaneel gerundet für Doppelbett	N°	46 739 00*
---	---	----	-------------------

* Bitte zusätzlich angeben, für welche Bettbreite die Rückenlehne gewünscht wird.

Rückenlehne erhältlich für folgende Bettbreiten:

für Einzelbett ...	Abmessung
... Breite 90/100 cm	B90 H46
... Breite 120 cm	B120 H46

für Doppelbett ...	Abmessung
... Breite 140 cm	B140 H46
... Breite 160 cm	B160 H46
... Breite 180 cm	B180 H46
... Breite 200 cm	B200 H46

Polster-Rückenlehne 1**Farbausführung wählen:**

G51 Leder-Nachbildung Weiß
G64 Leder-Nachbildung Terra

G65 Leder-Nachbildung Seidengrau
G66 Leder-Nachbildung Basalt

Polster-Rückenlehne 1

Gesamthöhe inkl. Bettrahmen 97 cm
Zusätzlicher Platzbedarf: Betttiefe + 14 cm

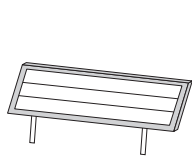

Polster-Rückenlehne
 abgeschrägt
 mit 2 horizontalen
 Steppnähten
 Stärke 44 mm
 für Doppelbett

N° **46 760 00***

* Bitte zusätzlich angeben, für welche Bettbreite die Rückenlehne gewünscht wird.

Rückenlehne erhältlich für folgende Bettbreiten:

für Doppelbett ...	Abmessung
... Breite 140 cm	B147 H50
... Breite 160 cm	B167 H50
... Breite 180 cm	B187 H50

Bitte zusätzlich die gewünschte Farbausführung der Rückenlehnen-Einrahmung angeben:

Ausführung 314 = Polarweiß
Ausführung 367 = Seidengrau
Ausführung 385 = Terra
Ausführung 389 = Basalt

Ausführung 334 = Sonoma-Eiche-Nachbildung
Ausführung 368 = Platin-Eiche-Nachbildung
Ausführung 366 = Riviera-Eiche-Nachbildung
Ausführung 364 = Macadamia-Nussbaum-Nb.

Modellname
ZUBEHÖR**Rückenlehnenstützen gerade**

für 90°-Montage der Polster-Rückenlehne 1
Platzersparnis ca. 12 cm

Gesamthöhe inkl. Bettrahmen 98 cm

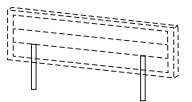

Gerade Metall-
stützen (2er-Set)
 alu-matt
 passend für
 Polster-Rückenlehne 1

N° **91 329 00**

Polster-Rückenlehnen 2**Farbausführung wählen:**

G51 Leder-Nachbildung Weiß
G64 Leder-Nachbildung Terra

G65 Leder-Nachbildung Seidengrau
G66 Leder-Nachbildung Basalt

Polster-Rückenlehne 2

Gesamthöhe inkl. Bettrahmen 90 cm
Zusätzlicher Platzbedarf: Betttiefe + 15 cm

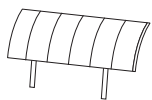

Polster-Rückenlehne
 mit vertikaler
 Steppnaht
 gerundet
 für Einzelbett

N° **46 738 00***

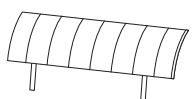

Polster-Rückenlehne
 mit vertikaler
 Steppnaht
 gerundet
 für Doppelbett

N° **46 738 00***

* Bitte zusätzlich angeben, für welche Bettbreite die Rückenlehne gewünscht wird.

Rückenlehne erhältlich für folgende Bettbreiten:

für Einzelbett ...	Abmessung
... Breite 90/100 cm	B91 H47
... Breite 120 cm	B121 H47

für Doppelbett ...	Abmessung
... Breite 140 cm	B141 H47
... Breite 160 cm	B161 H47
... Breite 180 cm	B181 H47
... Breite 200 cm	B201 H47

Betten-Programm
Sonyo

Polster-Rückenlehne 3

Farbausführung wählen:	
G51	Leder-Nachbildung Weiß
G67	Leder-Nachbildung Perla
G64	Leder-Nachbildung Terra
G65	Leder-Nachbildung Seidengrau
G66	Leder-Nachbildung Basalt
G84	Stoff Amaro grau

Polster-Rückenlehne 3

Gesamthöhe inkl. Bettrahmen 100 cm
Zusätzlicher Platzbedarf: Betttiefe + 3 cm

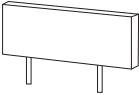
	Polster-Rückenlehne gerade ringsum abgesteppt mit Doppelbiese Stärke 70 mm für Einzelbett	N°	46 717 99*

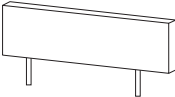
	Polster-Rückenlehne gerade ringsum abgesteppt mit Doppelbiese Stärke 70 mm für Doppelbett	N°	46 717 99*

* Bitte zusätzlich angeben, für welche Bettbreite die Rückenlehne gewünscht wird.

Rückenlehne erhältlich für folgende Bettbreiten:

für Einzelbett ...	Abmessung
... Breite 90 cm	B99 H58
... Breite 100 cm	B109 H58
... Breite 120 cm	B129 H58

für Doppelbett ...	Abmessung
... Breite 140 cm	B149 H58
... Breite 160 cm	B169 H58
... Breite 180 cm	B189 H58
... Breite 200 cm	B209 H58

Farbausführung
Basalt

Schubkasteninnenfarbe grau
Griff alu-matt

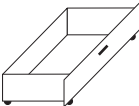
Bettschubkasten*	
passend für alle Betten Innenmaße BxHxT 131/12/53 cm	ausziehbar nach links oder rechts
	B140 H16 T59
	N° 99 173 00
Bettschubkasten* Basalt auf Rollen	

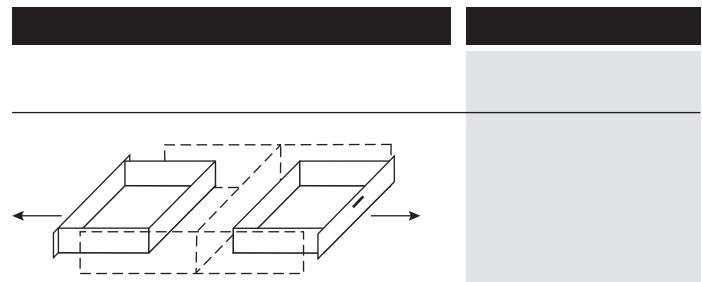

*Der Bettschubkasten kann nur in Verbindung mit dem Bettuntergestell Ausführung 226 eingesetzt werden.



Betten-Programm Zubehör

Bettbeleuchtungen

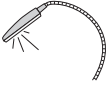
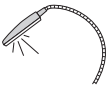
Modellname ZUBEHÖR

Bettbeleuchtungen		
für Holz- und Polster-Rückenlehnen		
	LED-Beleuchtung* flexibel 1er-Set alu-matt 1 Schalter	N° Länge 49 cm 97 821 00
	LED-Beleuchtung* flexibel 1er-Set chrom 1 Schalter	N° Länge 49 cm 97 831 00
	LED-Beleuchtung* flexibel 2er-Set alu-matt 2 Schalter	N° Länge 2 x 49 cm 97 822 00
	LED-Beleuchtung* flexibel 2er-Set chrom 2 Schalter	N° Länge 2 x 49 cm 97 832 00

*LED-Beleuchtung (F; BEL90-Koch), kaltweiß, mit nicht austauschbaren Leuchtmitteln, Bedienung per Schalter an der Leuchte

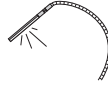
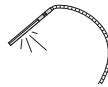
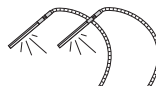
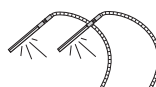
Bettbeleuchtungen		
für Holz- und Polster-Rückenlehnen		
	LED-Beleuchtung* flexibel 1er-Set alu-matt 1 Schalter	N° Länge 56 cm 97 951 00
	LED-Beleuchtung* flexibel 1er-Set chrom 1 Schalter	N° Länge 56 cm 97 861 00
	LED-Beleuchtung* flexibel 2er-Set alu-matt 2 Schalter	N° Länge 2 x 56 cm 97 952 00
	LED-Beleuchtung* flexibel 2er-Set chrom 2 Schalter	N° Länge 2 x 56 cm 97 862 00

*LED-Beleuchtung (F; BEL100-Halemeier), kaltweiß, mit nicht austauschbaren Leuchtmitteln, Bedienung per Schalter an der Leuchte

Bettbeleuchtungen		
für Holz- und Polster-Rückenlehnen		
	LED-Beleuchtung* flexibel 1er-Set weiß	N° Länge 52 cm 97 221 00
	LED-Beleuchtung* flexibel 1er-Set schwarz	N° Länge 52 cm 97 231 00
	LED-Beleuchtung* flexibel 2er-Set weiß	N° Länge 2 x 52 cm 97 222 00
	LED-Beleuchtung* flexibel 2er-Set schwarz	N° Länge 2 x 52 cm 97 232 00

*Dimmbare LED-Beleuchtung (G; BEL149-Wessel), neutralweiß, mit nicht austauschbaren Leuchtmitteln, Bedienung per Touchschalter an der Leuchte

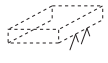
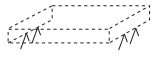
LED-Sensorbeleuchtung		
Montage links und/oder rechts unter Bettseiten		
	LED-Beleuchtung* 1er-Set mit Bewegungsmelder	N° Länge 21 cm 97 921 00
	LED-Beleuchtung* 2er-Set mit Bewegungsmelder	N° Länge 2 x 21 cm 97 922 00

*LED-Beleuchtung (G; BEL145W-Wessel), kaltweiß, mit nicht austauschbaren Leuchtmitteln, Aktivierung per Bewegungssensor

**Passende Nachtschränke,
Kommoden, Spiegel usw.
finden Sie in den
Beimöbel-Programmen
AKARO, ALEGRO2
und concept me 700.**

